



ЛЕСНОЕ И СЕЛЬСКОЕ ХОЗЯЙСТВО

TFM

МУЛЬЧЕР ЛЕСНОЙ
ДЛЯ ТЯЖЕЛЫХ
ЭКСКАВАТОРОВ



Мульчер лесной мощный TFM для удаления густых зарослей, кустов, деревьев. Максимальный диаметр среза 30см+. Для средних и тяжёлых экскаваторов 15-20тн с мощностью до 160лс.

МОДЕЛЬ	TFM-Q 130	TFM-Q 160
Артикул	680130	680160
Рабочая ширина (см) A	130	160
Ширина*Глубина*Высота (см) ВxExC	156x106x83	179x106x83
Максимальный Ø среза, см	30	80
Ремни SPBX 1650, шт	5	5
Вес, кг	1050	1130
Вес экскаватора (тн)	15.0 - 20.0	15.0 - 20.0
Гидропоток (л/мин)	130-160	130-160
Давление (Бар) max	270-300	270-300
Кол-во резцов (шт)	26	30
ØТолщина трубы ротора - Ø по кромке ножа, мм	323x22 - 500	323x22 - 500
Скорость вращения ротора об/мин max	2400	2400

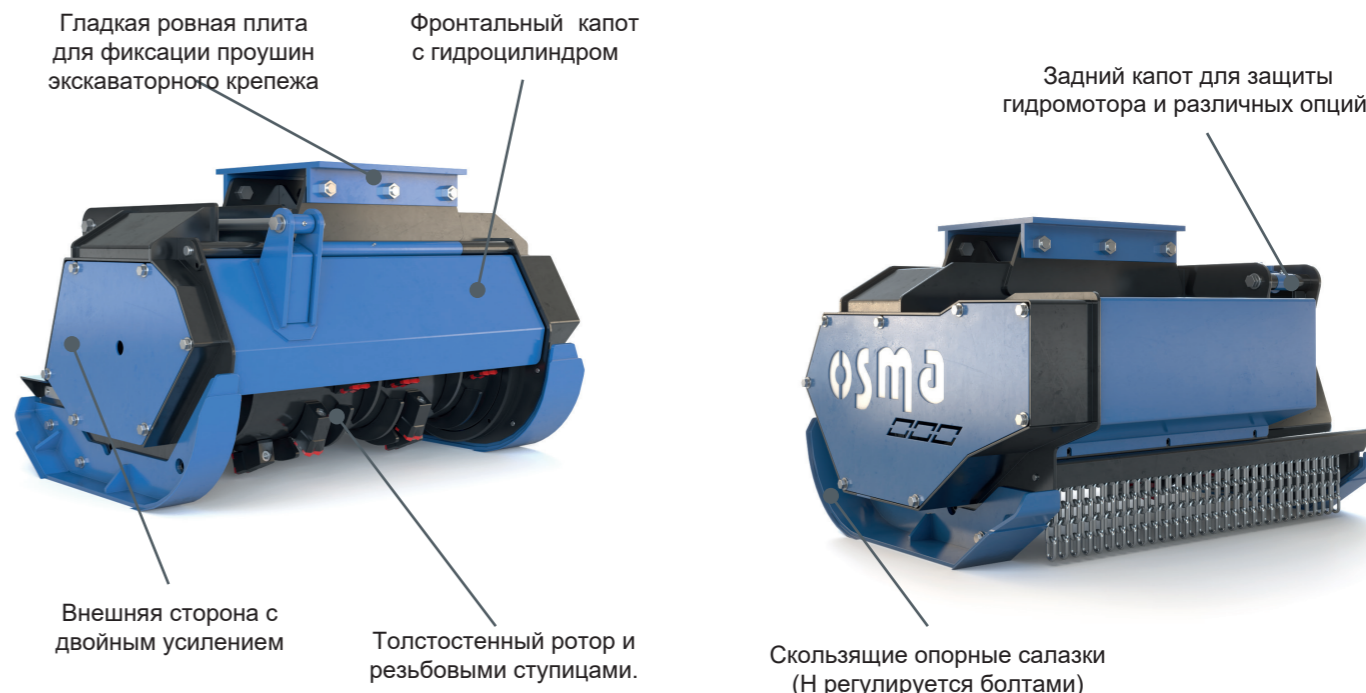
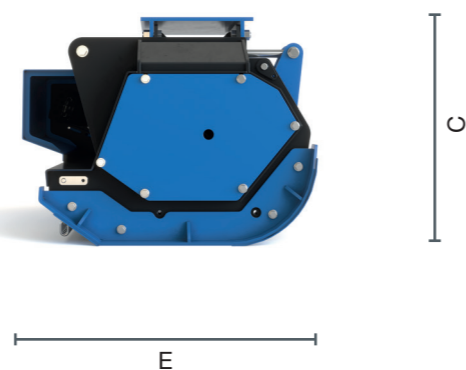
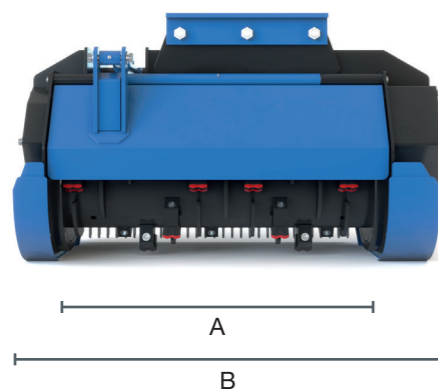

КОМПЛЕКТАЦИЯ	СЕРИЙНО	ОПЦИЯ
Крепление гладкая ровная плита для фиксации проушин экскаваторного крепежа	•	
Трансмиссия ременной односторонний привод SPBX 1650 5шт	•	
Скользящие опорные салазки сменные Hardox 400 (регулируются болтами)	•	
Гидромотор аксиально-поршневой 55-64 см ³	•	
РВД без БРС L=2,5м: подача, возврат BSP1" + дренаж BSP1/2"	•	
*Гидроцилиндр поднятия/опускания капота с помощью вспомогательной гидролинии 2РВД 3/8"	•	
Цепная шторка двухрядная задняя d/защиты от выбрасывания материала	•	
Гидроаккумулятор азотный с противоударной функцией аккумулирует излишки масла на пиках давления и возвращает его в гидросистему носителя	•	
DCR ротор из Hardox 450 bite control limiter технология ограничения реза	•	
3F-OSMA защитная система из трех клапанов: by-pass перепускной антикавитационный, relief предохранительный, antishock противоударный	•	
Гидромотор аксиально-поршневой без дренажного выхода (по запросу)		•
Экскаваторный адаптерный крепеж с пальцами Ø 65-80мм (по чертежу)		•
Аксиально-поршневой гидромотор переменного рабочего объема, VM 80см ³		•
*Комплект Электрогидравлический клапан с электрокабелем 12vdc (L=10м+1.5м) управляет капотом из кабины экскаватора (без вспомогательной гидролинии)		•
Опорная лапа-корчеватель для экскаватора-паука		•
Ротатор гидравлический 180° с гидромотором и противоударным клапаном		•

ЧАСТИ



РАСХОДНИКИ	Артикул	НАИМЕНОВАНИЕ	РАСХОДНИКИ	Артикул	НАИМЕНОВАНИЕ
	ZPQ123	Резец Quadro фикс 4впайки карбид-вольфрама 180° резец двухсторонний - ротор Q -		ZPQ1296	Нож Собра «рубанок» фикс заточиваемый 180° нож двухсторонний - ротор C -